

Schweißzeichnung

(Gleiche Ansicht wie unten, jedoch geschnitten dargestellt)

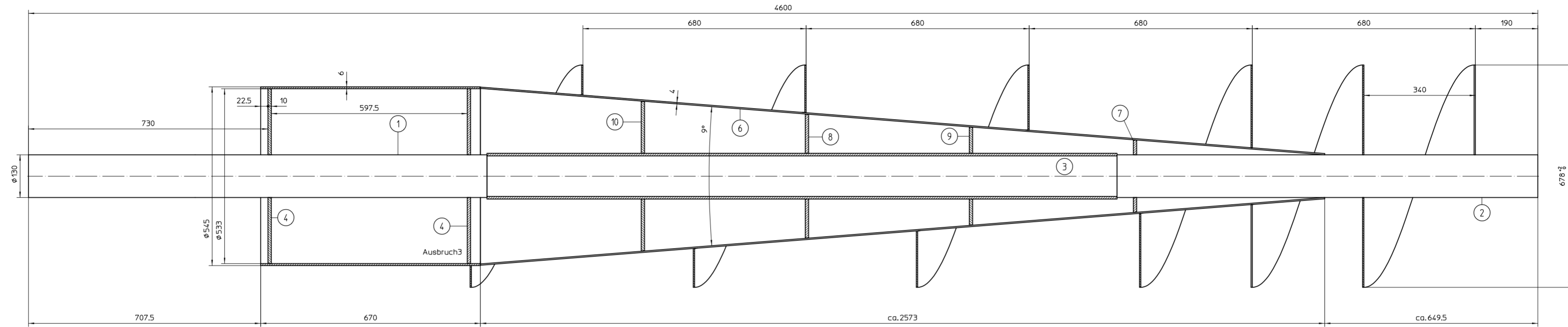

Bearbeitungszeichnung

(Gleiche Ansicht wie oben, jedoch nicht geschnitten dargestellt)

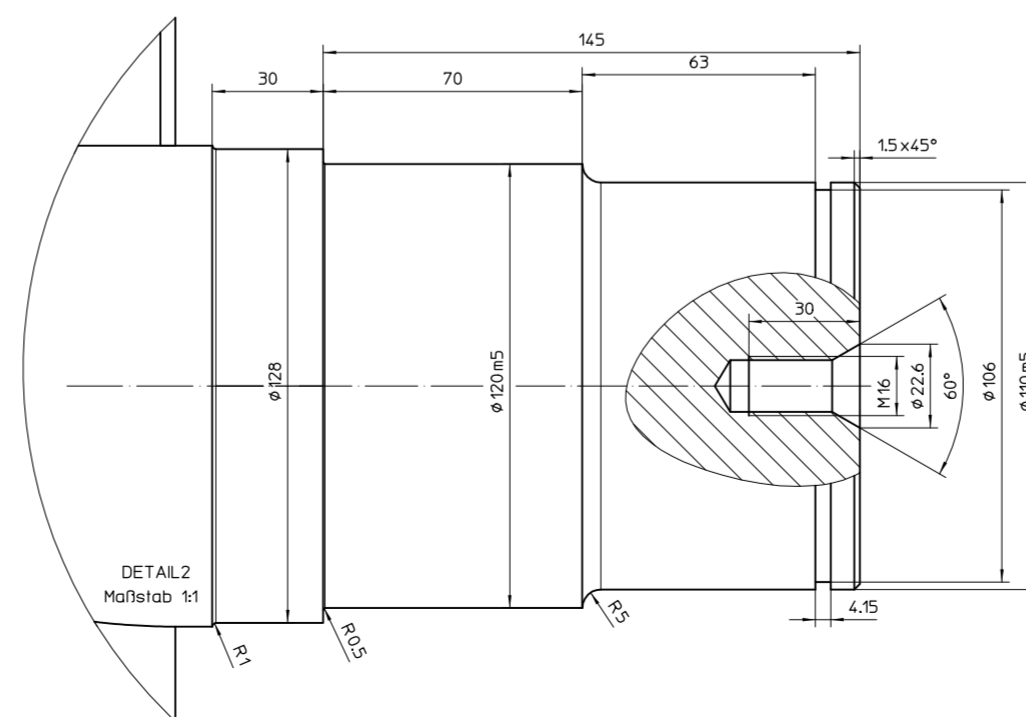
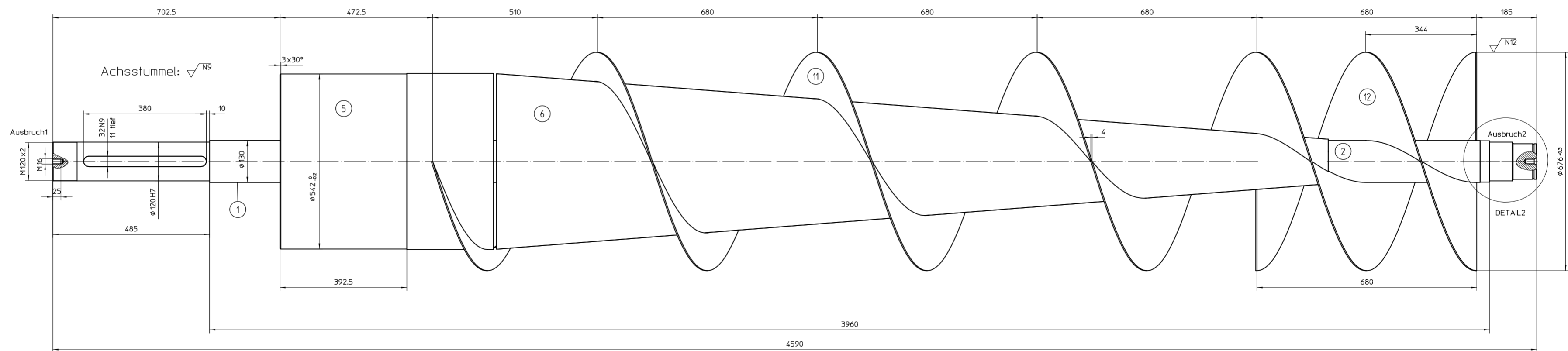

Pos.	Stk.	Benennung	Dimension	Material	Lieferant	Gewicht	Gepr.
17	1	V-Ring	VA-130	FKM		0,24	
16	1	Zylinderröllentager	NU 222 ECP	Stahl		4,8	
15	2	Wellenmutter	KM24				
14	1	Sicherungerring DIN 471	Ø110 x 4	Stahl		0,1	
13	1	Passfeder	A 32 x 18 x 360	Stahl		1,6	
12	1	Helix	laut Zeichnung	1,4404			
11	1	Helix	laut Zeichnung	1,4404			
10	1	Blechezuschnitt	Ø457x10	1,4571			
9	1	Blechezuschnitt	Ø299x10	1,4571			
8	1	Blechezuschnitt	Ø378x10	1,4571			
7	1	Blechezuschnitt	Ø220x10	1,4571			
6	2	Kegel-Halbschalen	laut Zeichnung	1,4404			
5	1	Rohr	Ø545x6 x 670	1,4404			
4	2	Blech	Ø533/Ø130.3x10	1,4404			
3	1	Rohr	139.7/8x1615	S355			
2	1	Rundmaterial	Ø130x1210	1,4404			
1	1	Rundmaterial	Ø130x1785	1,4404			

Datum	Name	Prüfung

Maßstab	Benennung	Zeichnung Nr.:
1:5	Schnecke	1160-AS705L-11.0
		Auftrag Nr.:
		SW 786